

DORFREGION ALLERPERLEN

ETTENBÜTTEL GERSTENBÜTTEL HAHNENHORN GILDE
BRENNECKENBRÜCK LANGENKLINT BOKELBERGE



Dorfentwicklungsplan
Teil 3
Karten

Auftraggeberin

Gemeinde Müden (Aller) c/o Samtgemeinde Meinersen
Tobias Kruzel
Hauptstraße 1
38536 Meinersen
Telefon: 05372 89-6 22
E-Mail: tobias.kruzel@sg-meinersen.de

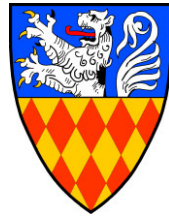

Gemeinde Müden (Aller) c/o Samtgemeinde Meinersen
Gemeindedirektor Lutz Hesse
Hauptstraße 1
38536 Meinersen
Telefon: 05372 89-5 10
E-Mail: lutz.hesse@sg-meinersen.de

Fachliche Begleitung
und Förderung

Amt für regionale Landesentwicklung Braunschweig

Herr Maximilian Rüde
Friedrich-Wilhelm-Straße 3
38100 Braunschweig
Telefon: 0531 484-20 99
E-Mail: maximilian.ruede@arl-bs.niedersachsen.de
www.arl-lg.niedersachsen.de



Planungsteam

mensch und region, Böhm Kleine-Limberg GbR

Lindener Marktplatz 9
30449 Hannover
Tel.: 0511 44 44 54
E-Mail: dorfentwicklung@mensch-und-region.de
www.mensch-und-region.de



Bearbeiter*innen

Dipl.-Ing. Wolfgang Kleine-Limberg
Dipl.-Ing. Ivar Henckel (planHc)
M. Sc. Silke Keihe
M.A. Anika Schröder
B. Sc. Valerie Giefers
B.A. Henning Noyer

Ortschaft Hahnenhorn

LEGENDE
Gebäudealter, Baudenkmale, Leerstand
und Baulücken, pot. Förderfähigkeit

Haupt-/ Nebengebäude

- vor 1850 ortsbildprägend
- 1850 bis 1914 ortsbildprägend
- 1914 bis 1945 ortsbildprägend
- 1945 bis 1960 ggf. ortsbildprägend
- nach 1960
- verkleidete / gestalterisch überprägte Gebäude
- landwirtschaftliche Prägung
- Einzeldenkmal (inventarisiert)
- Gebäudeleerstand (abgängig)
- potentielle Förderfähigkeit
- Bauplatzpotential Einzelgebäude
- von der Planung ausgenommene Flächen (z.B. Neubau- oder Sondergebiete)

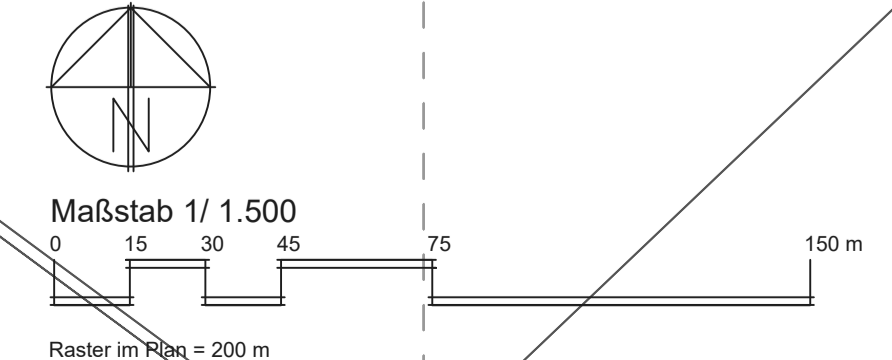

**Dorfregion Allerperlen
Gem. Müden - OT Hahnenhorn
- Gebäude -**

Planungsstand: Oktober 2023
Planungsbüro: mensch und region
Böhm, Kleine-Limberg GBR
Lindener Marktplatz 9
30449 Hannover

Bearbeitung: Dipl.-Landespfleger Wolfgang Kleine-Limberg
M. Sc. Architektin Sike Keiße
Dipl.-Ing. Architekt, Stadtplaner Ivar Henckel

Ortschaft Langenklint_1

LEGENDE Gebäudealter, Baudenkmale, Leerstand und Baulücken, pot. Förderfähigkeit

- Haupt-/ Nebengebäude
- vor 1850 ortsbildprägend
 - 1850 bis 1914 ortsbildprägend
 - 1914 bis 1945 ortsbildprägend
 - 1945 bis 1960 ggf. ortsbildprägend
 - nach 1960
 - verkleidete / gestalterisch überprägte Gebäude
 - landwirtschaftliche Prägung
 - Einzeldenkmal (inventarisiert)
 - Gebäudeleerstand (abgängig)
 - potenzielle Förderfähigkeit
 - Bauplatzpotential Einzelgebäude
 - von der Planung ausgenommene Flächen (z.B. Neubau- oder Sondergebiete)

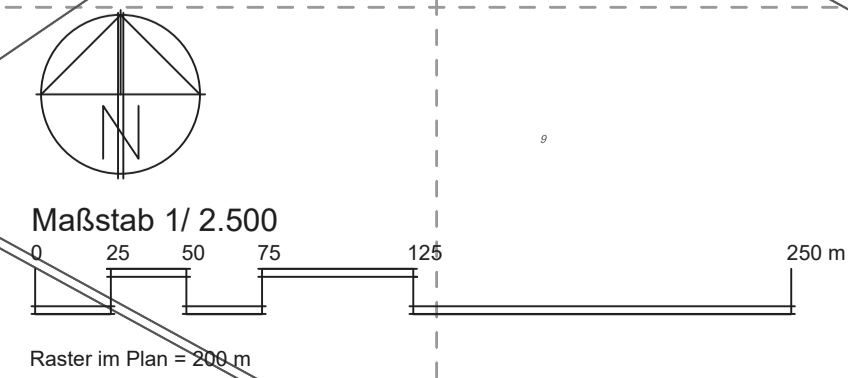

Dorfregion Allerperlen Gem. Müden - OT Langenklint - Gebäude -







Planungsstand: Oktober 2023
Planungsbüro: mensch und region
Böhm, Kleine-Limberg GBR
Lindener Marktplatz 9
30449 Hannover

Bearbeitung: Dipl.-Landespfleger Wolfgang Kleine-Limberg
M. Sc. Architektin Sike Keihe
Dipl.-Ing. Architekt, Stadtplaner Ivar Henckel



Ortschaft Langenklint_2

LEGENDE Gebäudealter, Baudenkmale, Leerstand und Baulücken, pot. Förderfähigkeit

- Haupt-/ Nebengebäude
-  vor 1850 ortsbildprägend
 -  1850 bis 1914 ortsbildprägend
 -  1914 bis 1945 ortsbildprägend
 -  1945 bis 1960 ggf. ortsbildprägend
 -  nach 1960
 -  verkleidete / gestalterisch überprägte Gebäude
 -  landwirtschaftliche Prägung
 -  Einzeldenkmal (inventarisiert)
 -  Gebäudeleerstand (abgängig)
 -  potentielle Förderfähigkeit
 -  Bauplatzpotential Einzelgebäude
 -  von der Planung ausgenommene Flächen
(z.B. Neubau- oder Sondergebiete)

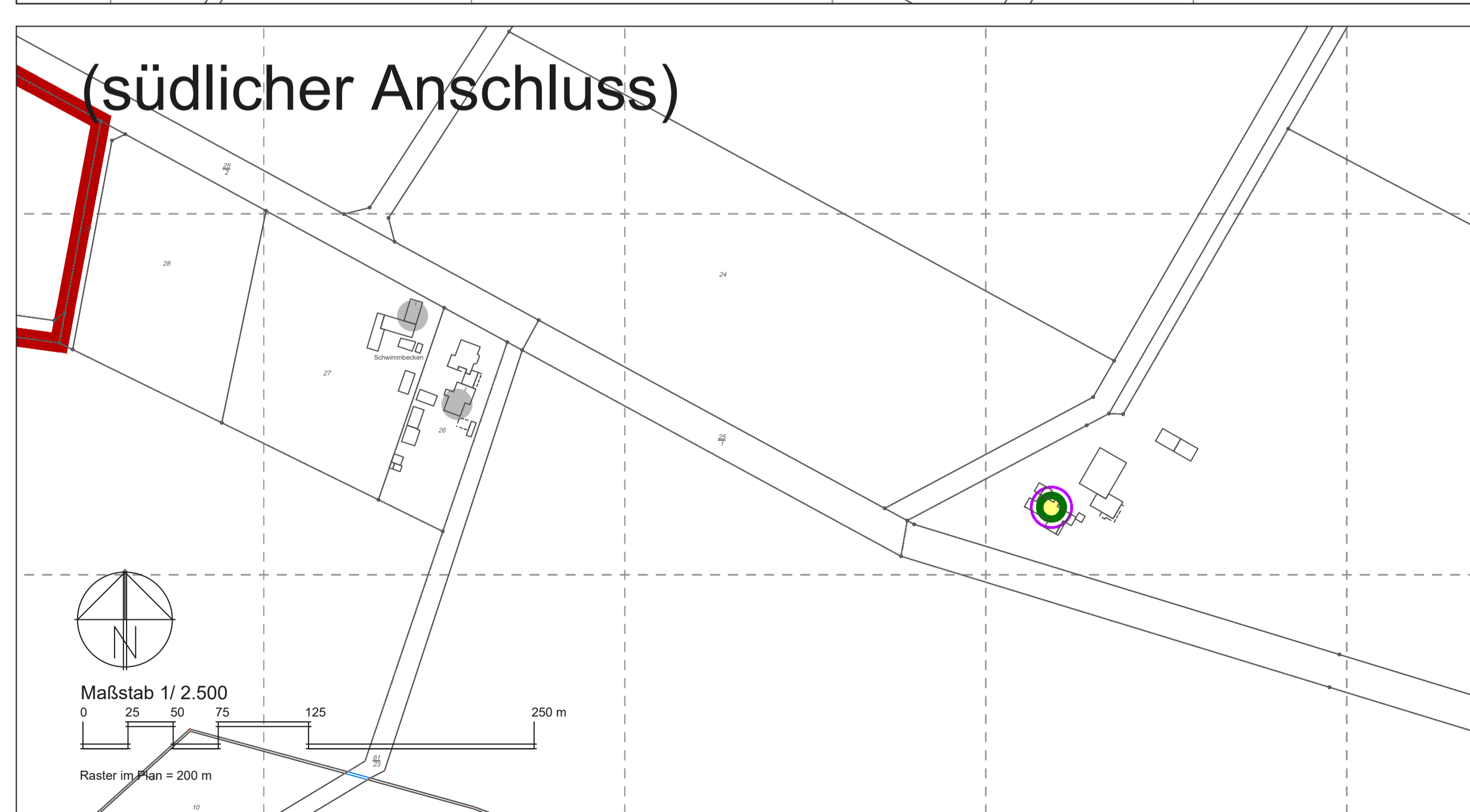

Ortschaft Gerstenbüttel

LEGENDE Gebäudealter, Baudenkmale, Leerstand und Baulücken, pot. Förderfähigkeit

- Haupt-/ Nebengebäude
- vor 1850 ortsbildprägend
 - 1850 bis 1914 ortsbildprägend
 - 1914 bis 1945 ortsbildprägend
 - 1945 bis 1960 ggf. ortsbildprägend
 - nach 1960
 - verkleidete / gestalterisch überprägte Gebäude
 - landwirtschaftliche Prägung
 - Einzeldenkmal (inventarisiert)
 - Gebäudeleerstand (abgängig)
 - potentielle Förderfähigkeit
 - Bauplatzpotential Einzelgebäude
 - von der Planung ausgenommene Flächen (z.B. Neubau- oder Sondergebiete)

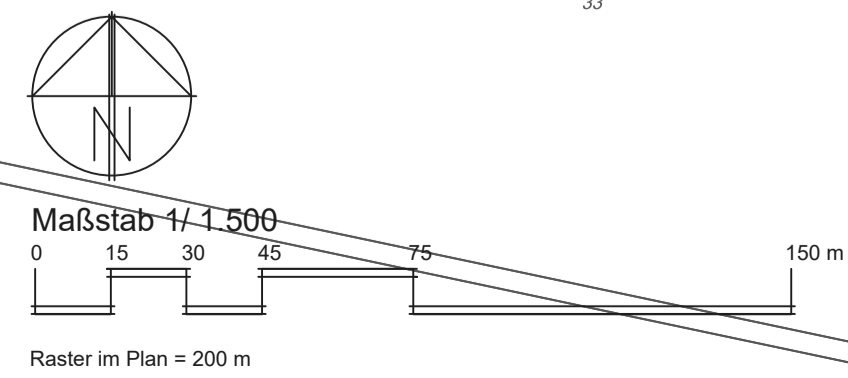
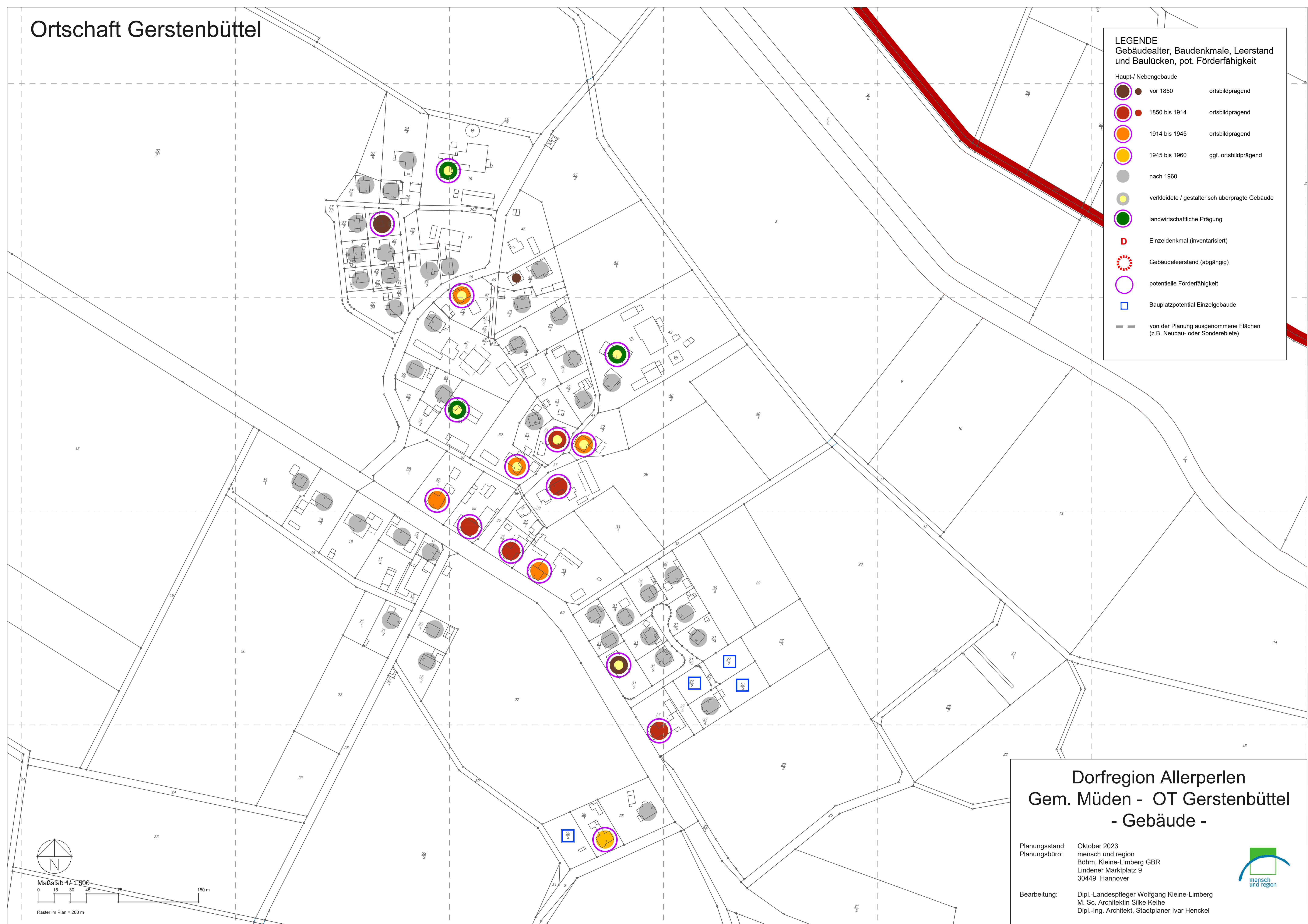

Dorfregion Allerperlen Gem. Müden - OT Gerstenbüttel - Gebäude -

Planungsstand: Oktober 2023
Planungsbüro: mensch und region
Böhm, Kleine-Limberg GBR
Lindener Marktplatz 9
30449 Hannover



Bearbeitung: Dipl.-Landespfleger Wolfgang Kleine-Limberg
M. Sc. Architektin Silke Keihe
Dipl.-Ing. Architekt, Stadtplaner Ivar Henckel

Ortschaft Gilde

LEGENDE
Gebäudealter, Baudenkmale, Leerstand und Baulücken, pot. Förderfähigkeit

Haupt-/ Nebengebäude

- vor 1850 ortsbildprägend
- 1850 bis 1914 ortsbildprägend
- 1914 bis 1945 ortsbildprägend
- 1945 bis 1960 ggf. ortsbildprägend
- nach 1960
- verkleidete / gestalterisch überprägte Gebäude
- landwirtschaftliche Prägung
- Einzeldenkmal (inventarisiert)
- Gebäudeleerstand (abgängig)
- potentielle Förderfähigkeit
- Bauplatzpotential Einzelgebäude
- von der Planung ausgenommene Flächen (z.B. Neubau- oder Sondergebiete)

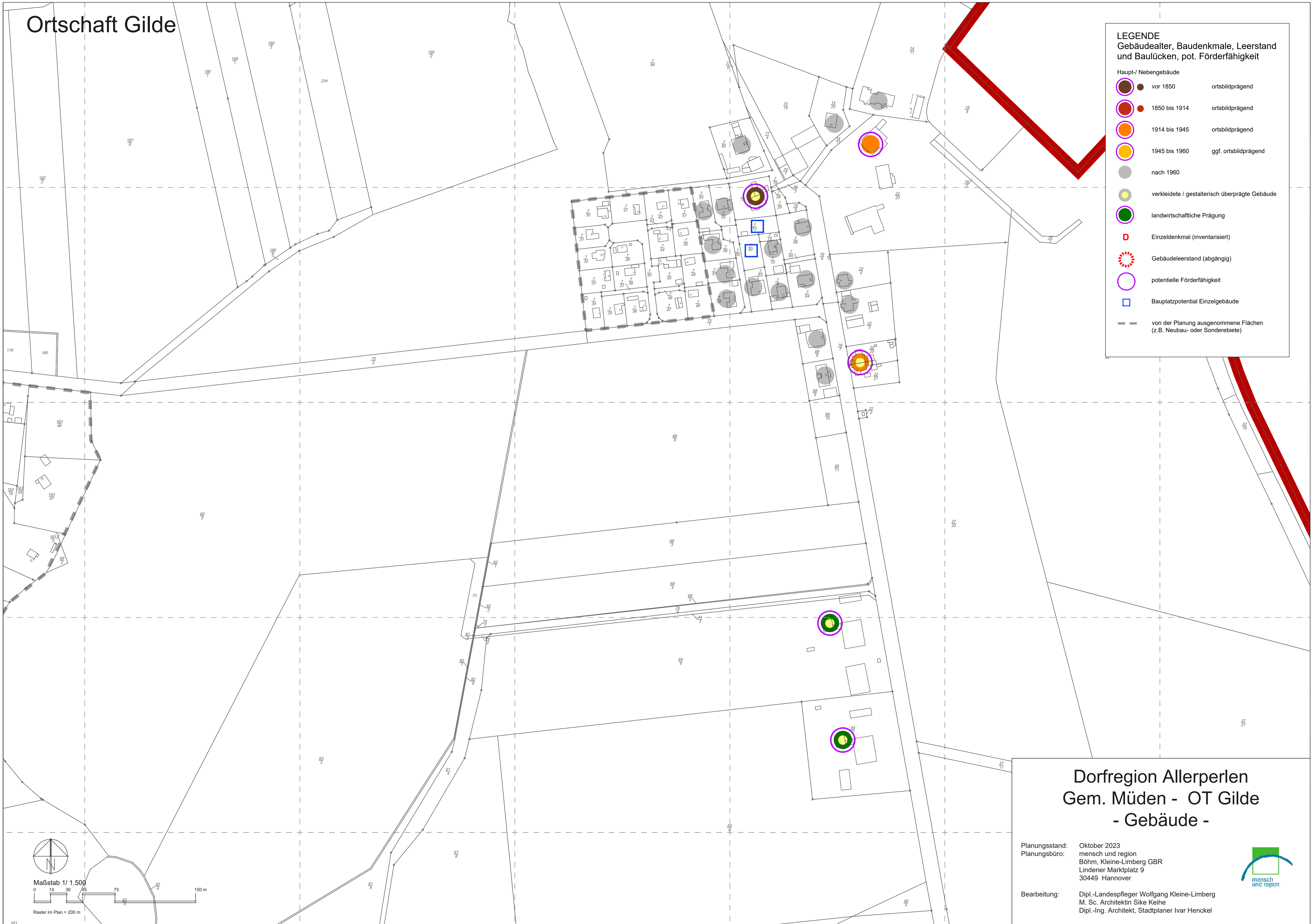

Dorfregion Allerperlen Gem. Müden - OT Gilde - Gebäude -

Planungsstand: Oktober 2023
Planungsbüro: mensch und region
Böhm, Kleine-Limberg GBR
Lindener Marktplatz 9
30449 Hannover

Bearbeitung: Dipl.-Landespfleger Wolfgang Kleine-Limberg
M. Sc. Architektin Sike Keihe
Dipl.-Ing. Architekt, Stadtplaner Ivar Henckel

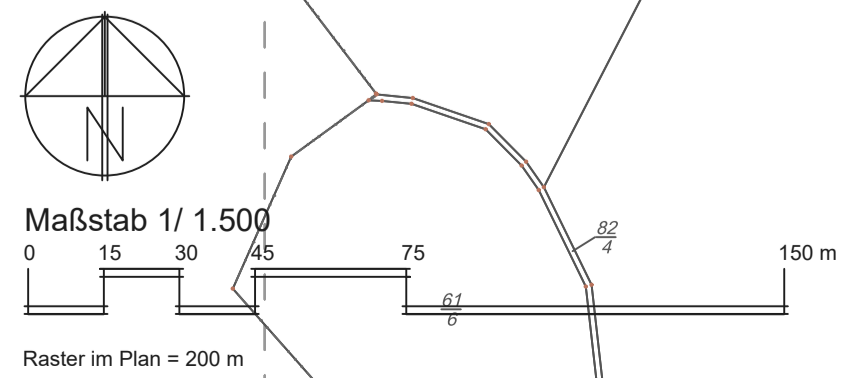

Ortschaft Bokelberge

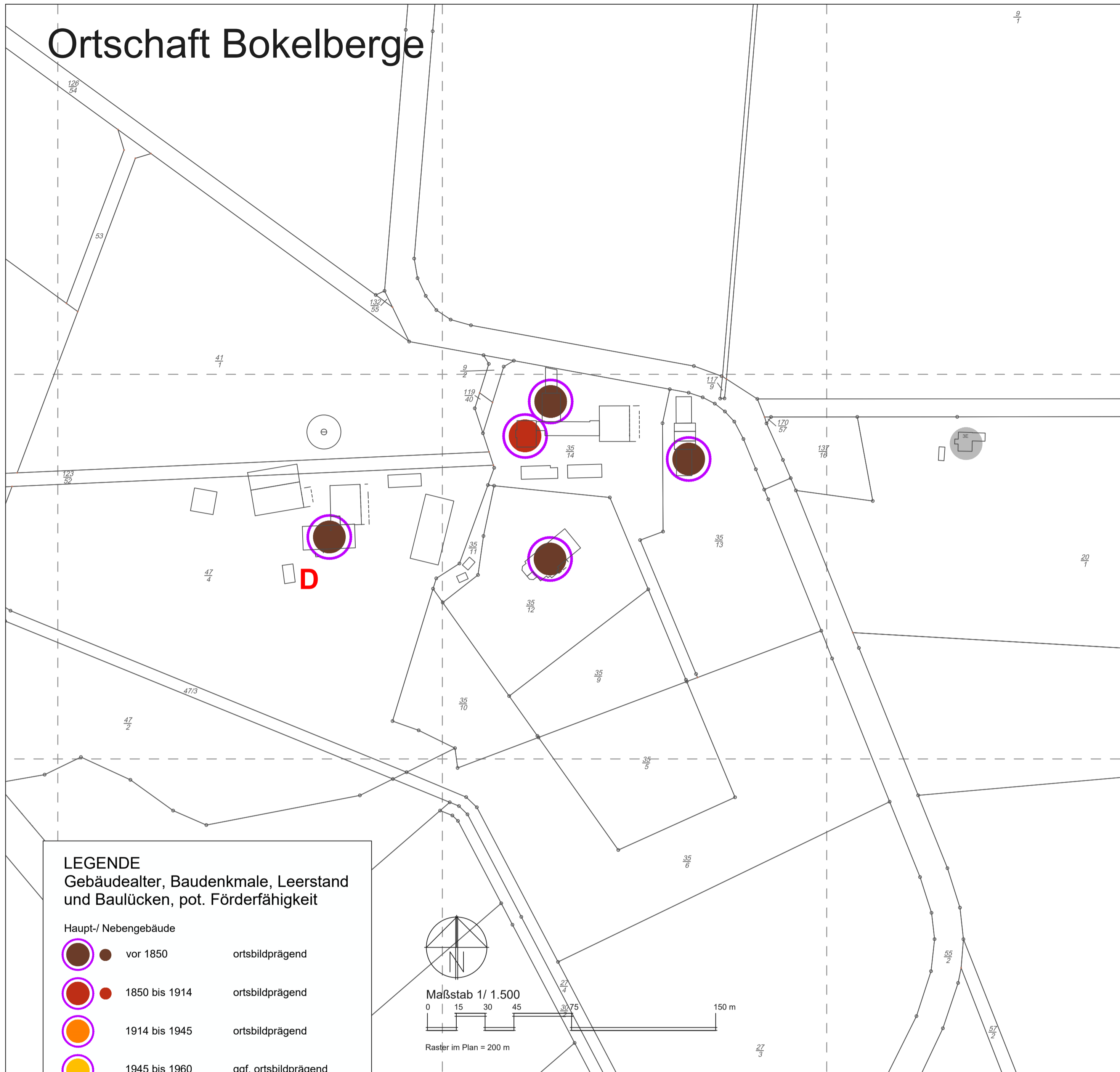

LEGENDE Gebäudealter, Baudenkmale, Leerstand und Baulücken, pot. Förderfähigkeit

- Haupt-/ Nebengebäude**
- vor 1850 ortsbildprägend
 - 1850 bis 1914 ortsbildprägend
 - 1914 bis 1945 ortsbildprägend
 - 1945 bis 1960 ggf. ortsbildprägend
 - nach 1960
 - verkleidete / gestalterisch überprägte Gebäude
 - landwirtschaftliche Prägung
 - Einzeldenkmal (inventarisiert)
 - Gebäudeleerstand (abgängig)
 - potentielle Förderfähigkeit
 - Bauplatzpotential Einzelgebäude
 - von der Planung ausgenommene Flächen (z.B. Neubau- oder Sonderebiete)

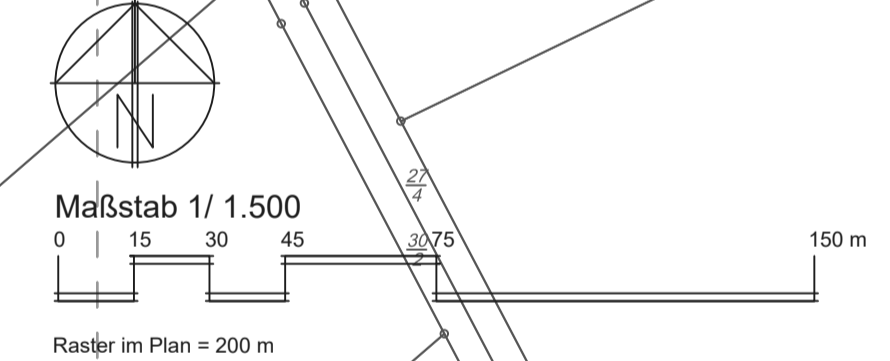

(südlicher Anschluss)

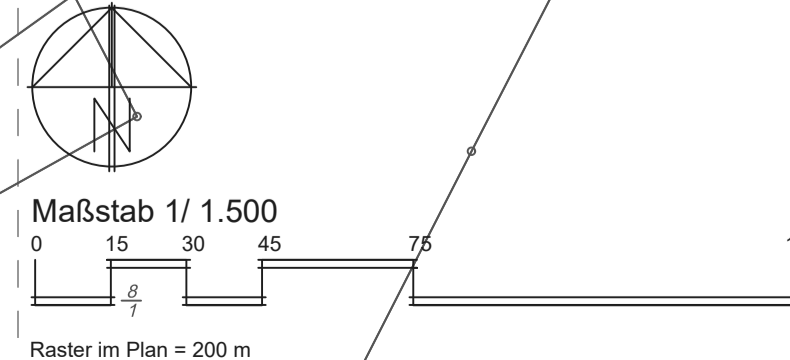
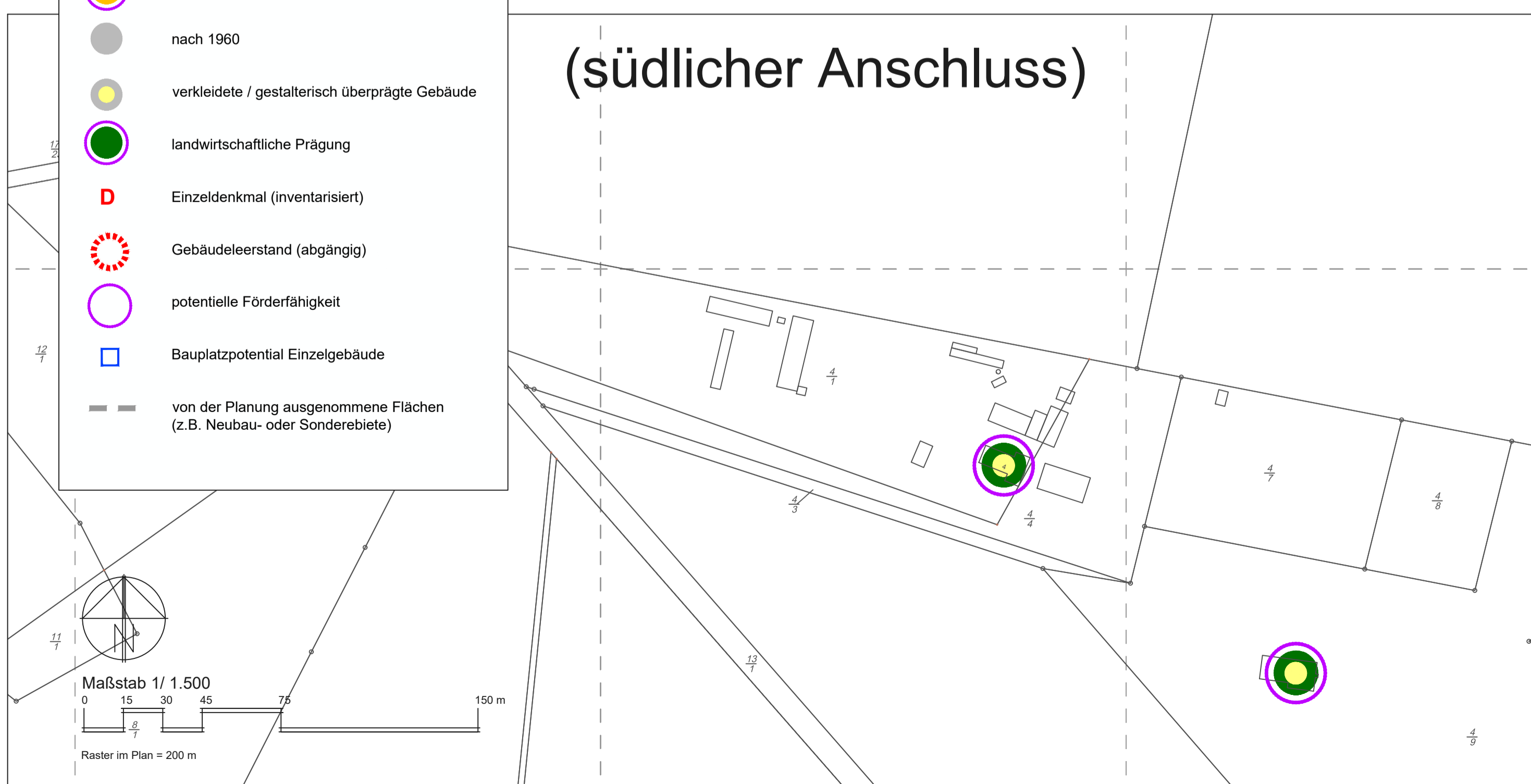

Ortschaft Brenneckenbrück

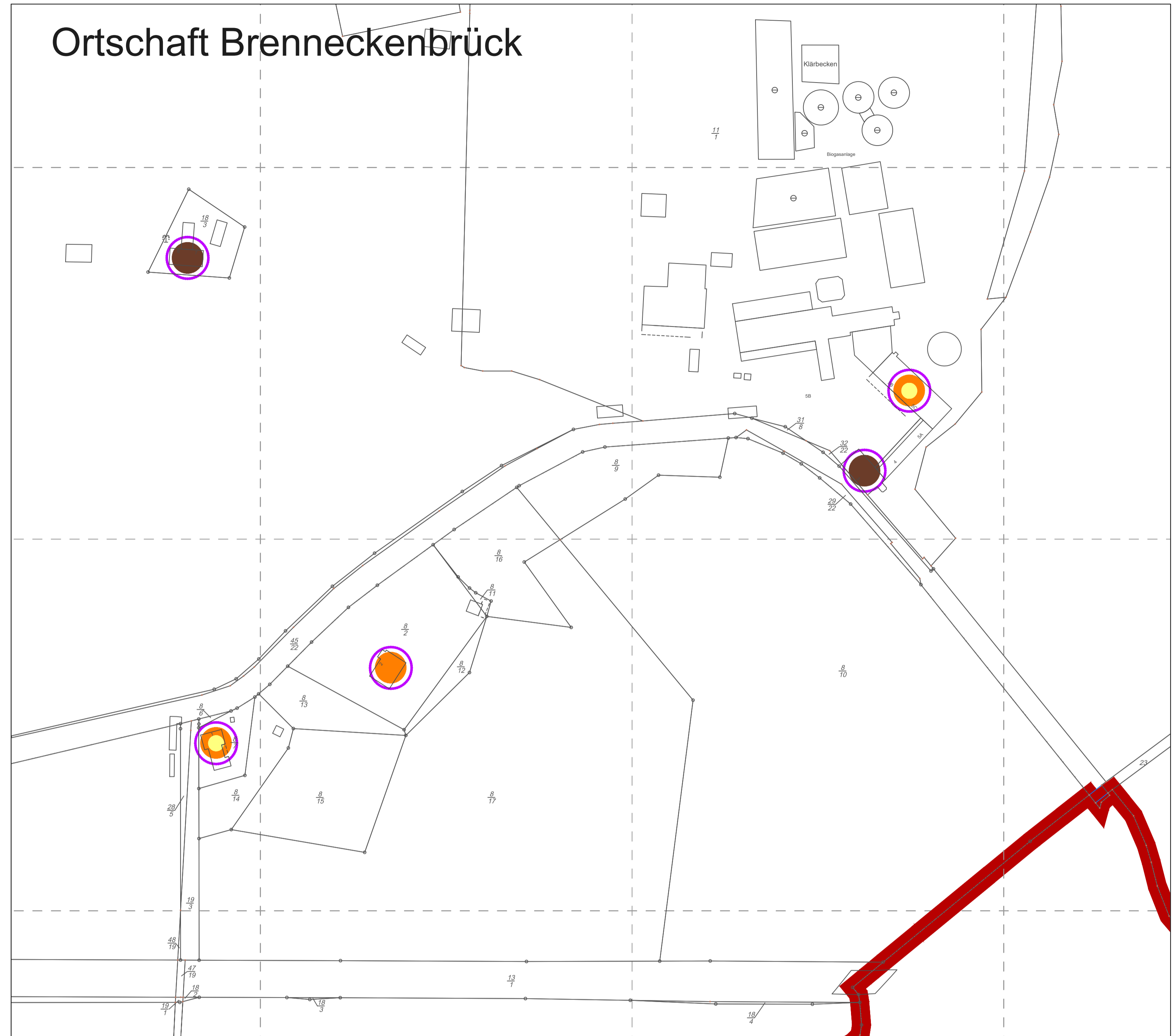

(südlicher Anschluss)

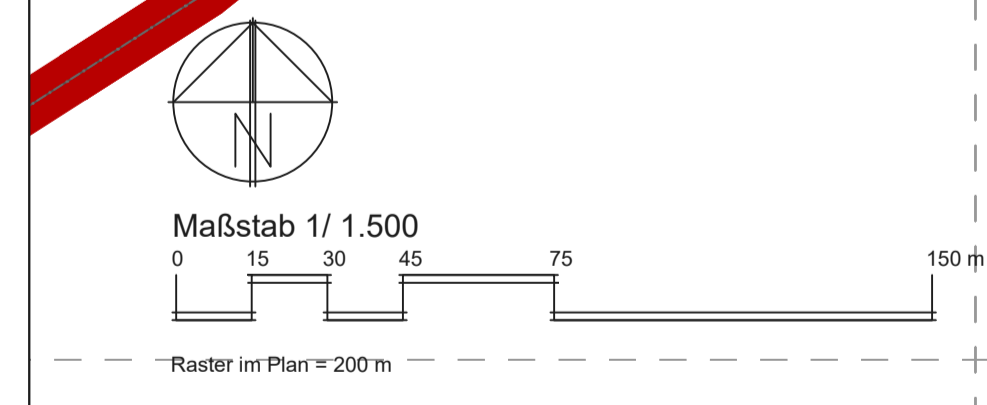
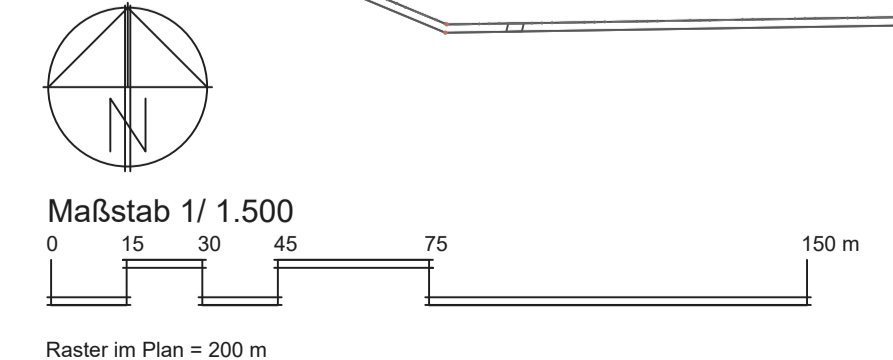
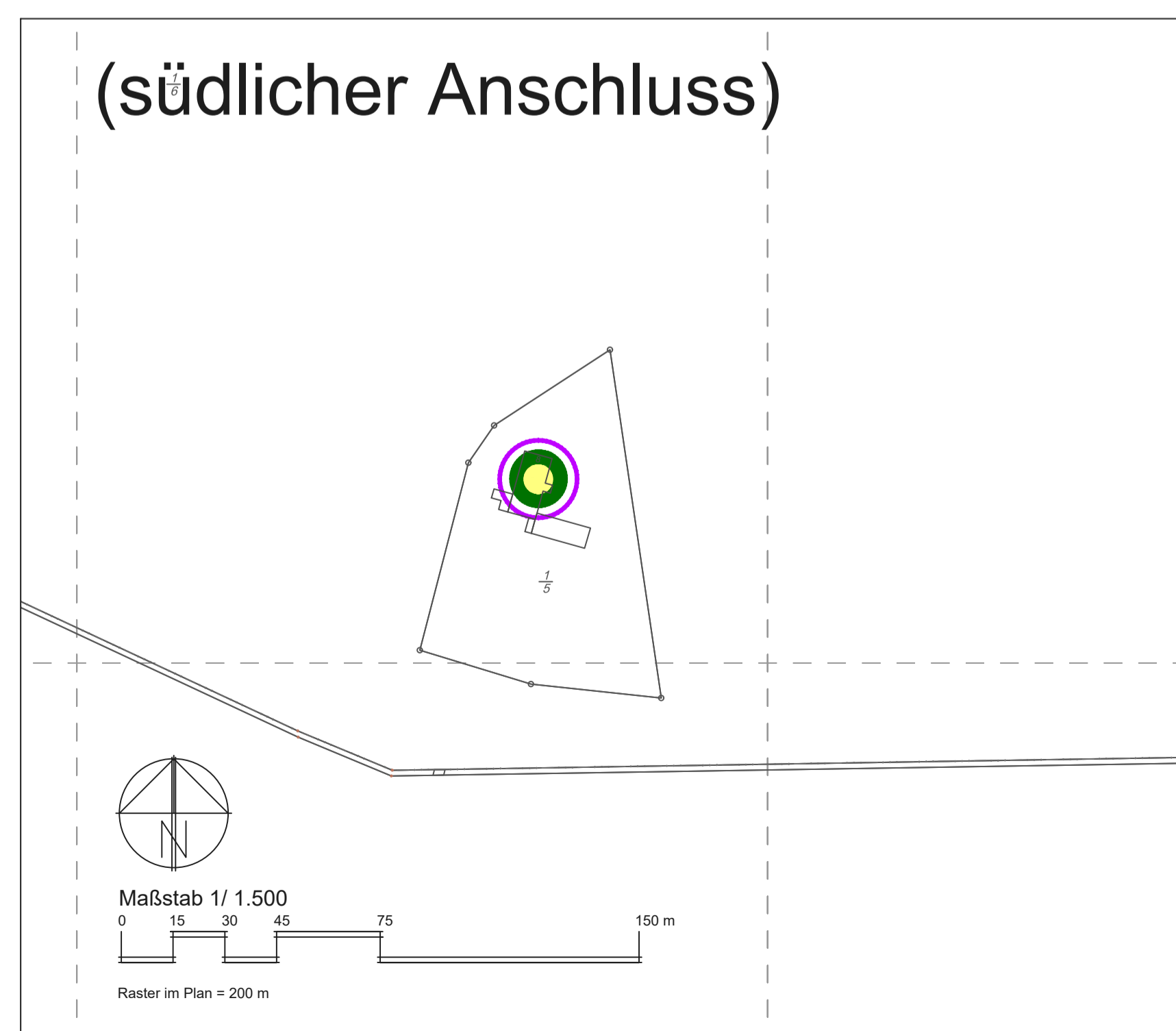

Dorfregion Allerperlen Gem. Müden - Bokelberge und Brenneckenbrück - Gebäude -

Planungsstand: Oktober 2023
 Planungsbüro: mensch und region
 Böhm, Kleine-Limberg GBR
 Lindener Marktplatz 9
 30449 Hannover

Bearbeitung: Dipl.-Landespfleger Wolfgang Kleine-Limberg
 M. Sc. Architektin Silke Keihe
 Dipl.-Ing. Architekt, Stadtplaner Ivar Henckel

